

## **GSWeb Playground Equipment**

1046-3, Najeon-ri, Saengnim-myeon,  
Gimhae-si Gyeongsangnam-do,  
621-821, Republic Of Korea  
Tel) +82. 55. 326. 9096~7  
Fax) +82. 55. 326. 9022  
E-mail) gswebinfo@chol.com  
Web site) www.gsweb21.com



## Features

The series is a specialty climbing structure featuring a flexible center area surrounded by netting. It is made of steel-loaded Nylon cables with UV guard and the landing surface is a textile-reinforced flexible rubber material.

The GS-W5001 features **GS Web technology** which includes the highest steel content and the strongest connection materials in the industry, including a steel-wire core in our edge ropes and connection points crushed in place with over 75 tons of pressure to ensure long life of the games and maximum safety for the children.

GS Web Nets help bring movement, balance, exercise and fun back into the playground.

**Ages: 2 to 5 years**

**Capacity: 13 children**

**Size: D: 18' 4" / 5.60m**

**H: 3' 11" / 1.20m**

**Use zone**

**D: 28' 3" / 8.60m**

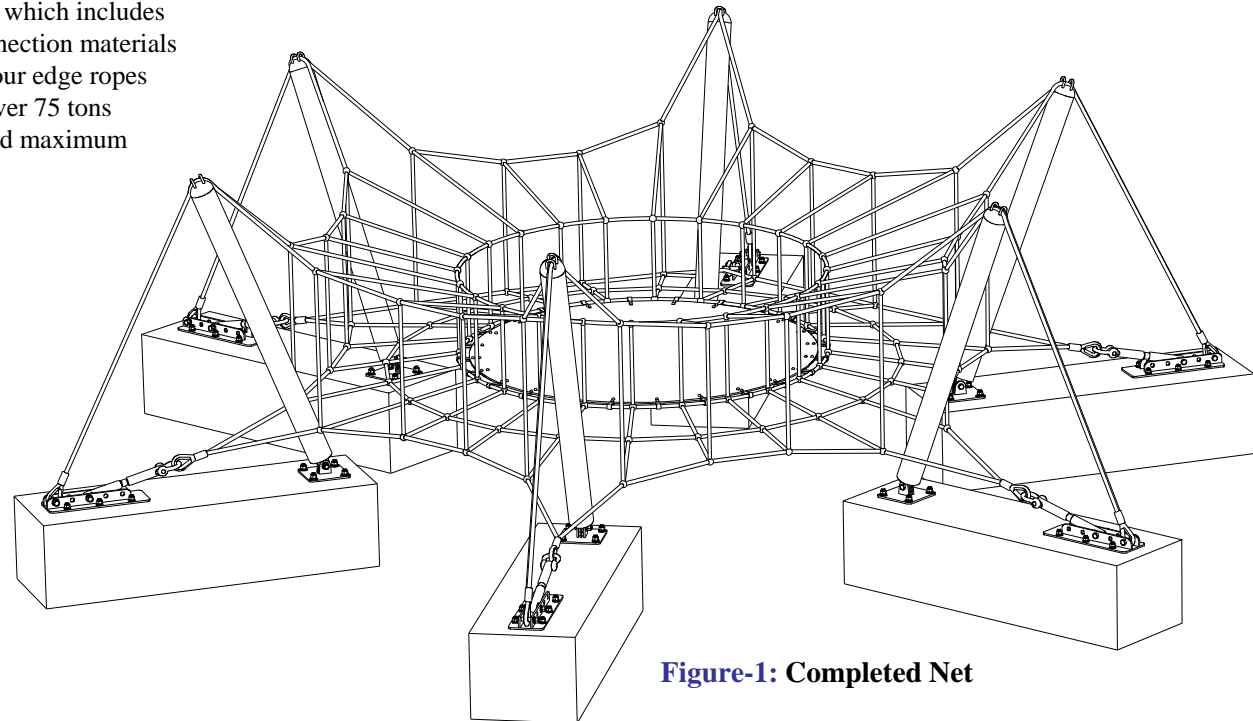

**Figure-1: Completed Net**

**Safety area**

The requirements for space and safety clearances are taken from BS-EN 1176-1/ ASTM-F1487/ CSA Z614

The use zone for stationary play equipment shall extend no less than 72 in.(1830mm) from all sides of the play structure.

**Fall Height : 1200mm (from surface)**

The Fall height on the external surface of a pyramid shaped space net is the highest point attainable on the edge of the structure where an unimpeded fall to the protective surface is possible. This height is based on the centre of gravity height of the maximum user.

**Metric/Imperial conversion:**

- 2600mm = 8' 6-1/4"
- 4200mm = 13' 9-1/4"
- 9260mm = 30' 4-1/2"

**Figure-2: Install and safety area**

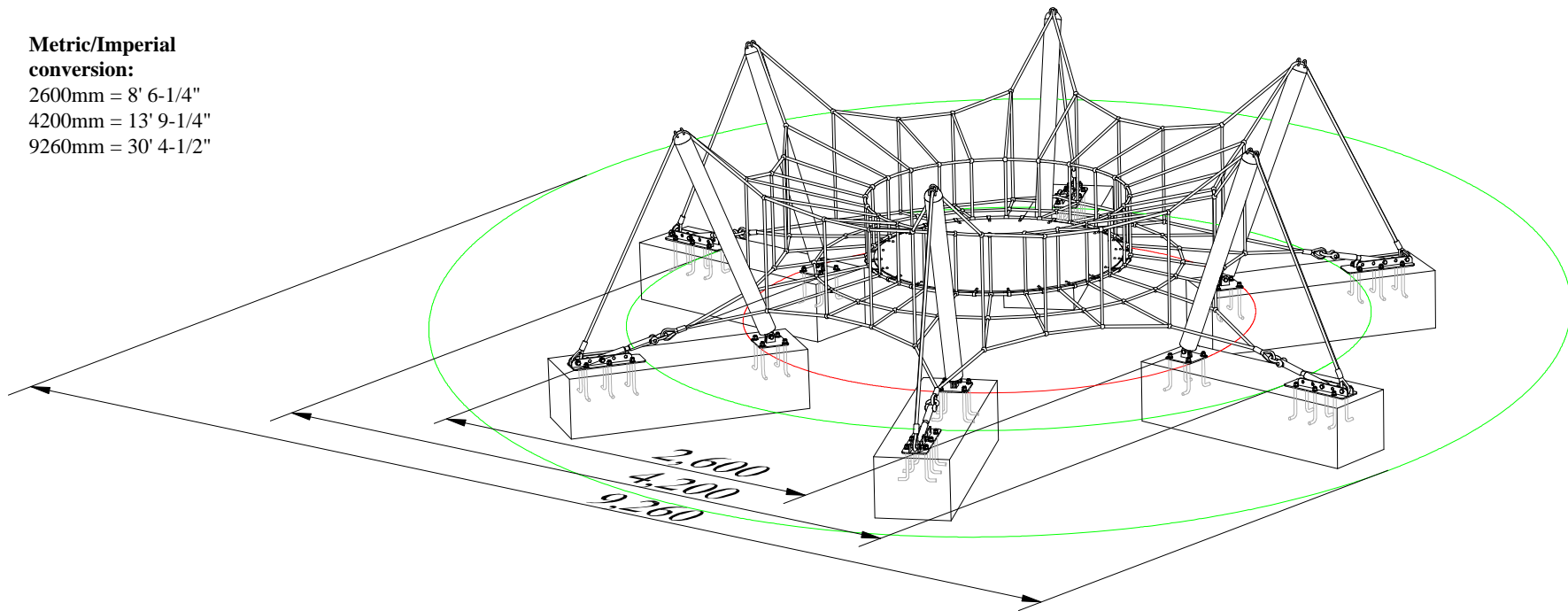

## Foundation

Please refer to GS-W5001 drawing for exact installation dimensions

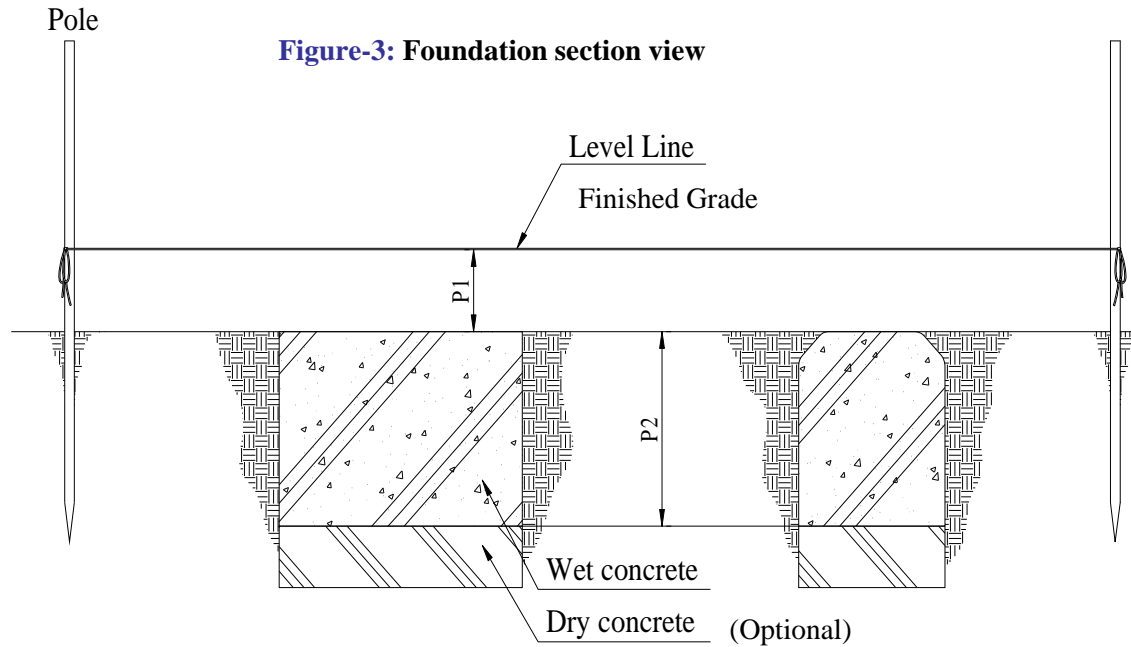

**P1 = Depth below finished Grade (12" / 300mm)**  
**P2 = Depth of concrete footing (19-2/3" / 500mm)**

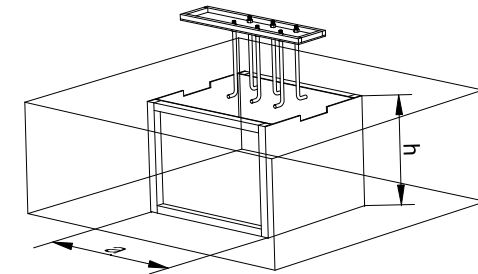

**Figure-4: Excavate enough materials to allow for proper depth of concrete footings**

Also ensure that there is enough space to allow the frame to be positioned properly.

Anchor wood support frame to ground with pickets to prevent the frame from moving while concrete is poured and sets.

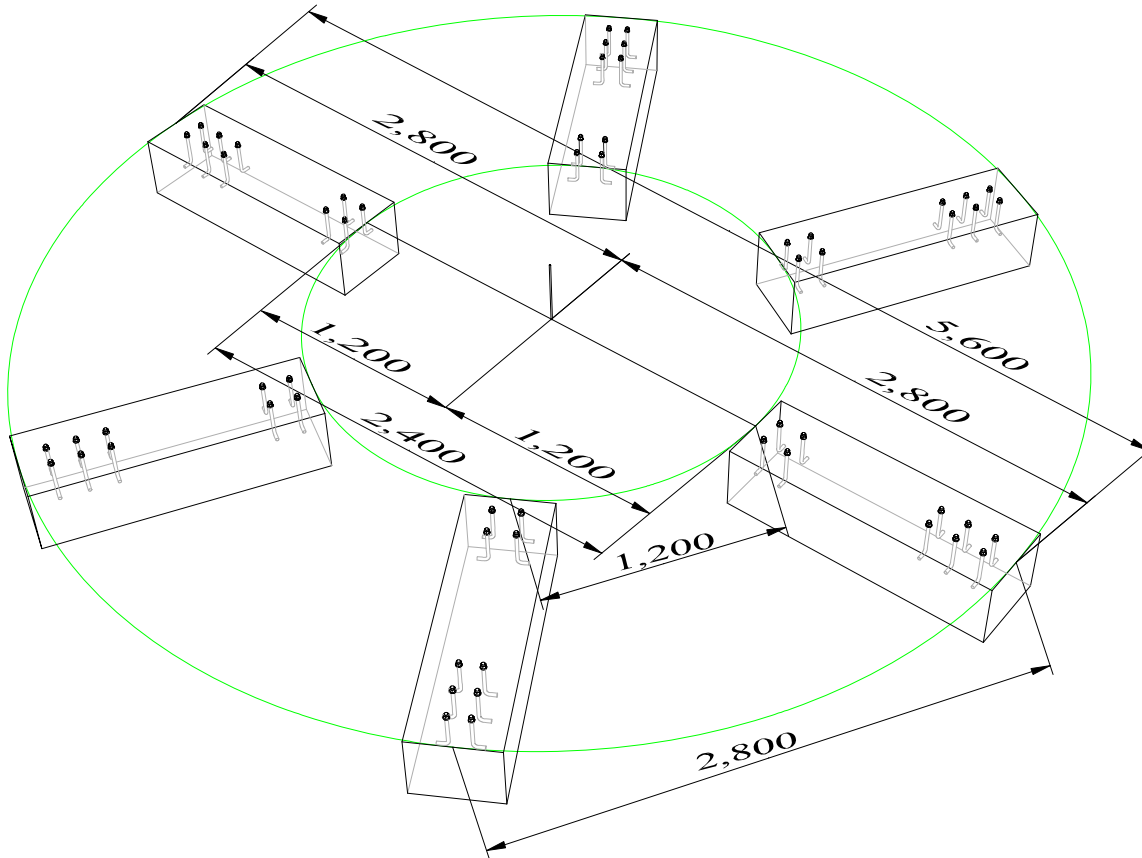

**Metric/Imperial conversion:**

1200mm = 3' 11-1/4"  
2400mm = 7' 10-1/2"  
2800mm = 9' 2-1/4"  
5600mm = 18' 4-1/2"

**Note:** Total distance from front of block to front of block is 7' 10" (2400mm)

**Positioning Anchor plate on footing**

[CF] 'L' anchor hole

Front edge of anchor plate must be installed

4" / 100mm from edge of concrete footing.

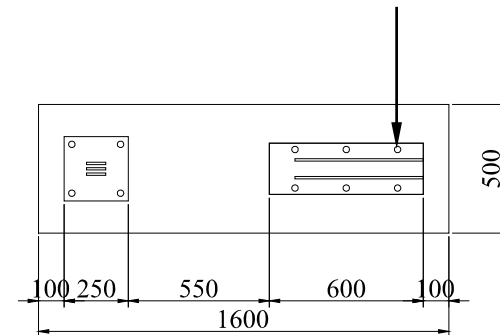

**Metric/Imperial conversion:**

100mm = 4"      550mm = 1' 9-5/8"  
250mm = 9-7/8"      600mm = 1' 11-1/2"  
500mm = 1' 7-5/8"      1600mm = 5' 3"

**Figure-5: Concrete footing and Anchor plate Layout**

Assemble wooden support frames \*  
6 frames (5' 3" / 1600mm L x 1' 8" / 500mm W x 1' 8" / 500mm H)

\*Use 1/2" (min) plywood; not included in package

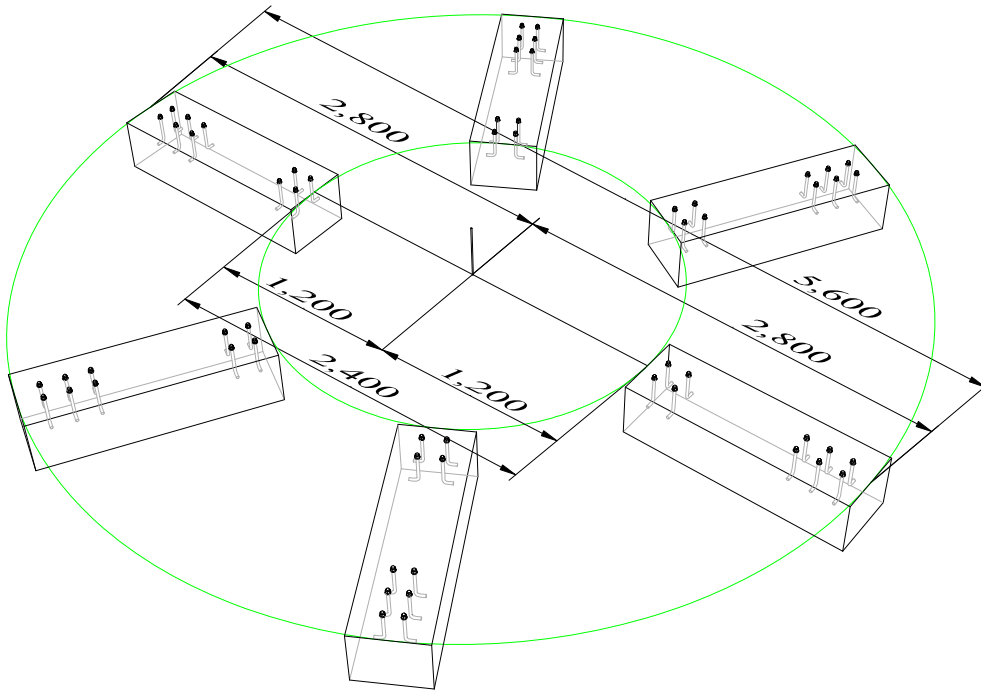

**Figure-6: Concrete footing**

**Concrete**

Pour concrete\* into wooden support frame until flush to top edge.  
Allow 3-5 days for concrete to cure before proceeding to next step.

\*Concrete is to be wet concrete with minimum 25 MPa / 3500 PSI.

**Remove wood support frame from dry concrete blocks**

After concrete has cured enough, remove frame and replace soil in area around footing to subgrade level

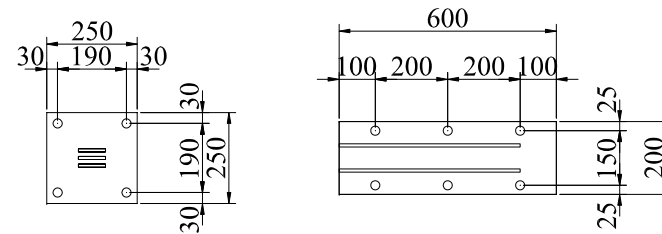

**NOTE:** Use anchor plate(post plate)  
as guide for exact measurements.

**Metric/Imperial  
conversion:**

1200mm = 3' 11-1/4"  
2400mm = 7' 10-1/2"  
2800mm = 9' 2-1/4"  
5600mm = 18' 4-1/2"

**Metric/Imperial conversion:**

25mm / 30mm = 1"    200mm = 7-7/8"  
100mm = 4"        250mm = 9-7/8"  
150mm = 6"        600mm = 1' 11-1/2"  
190mm = 7-1/2"

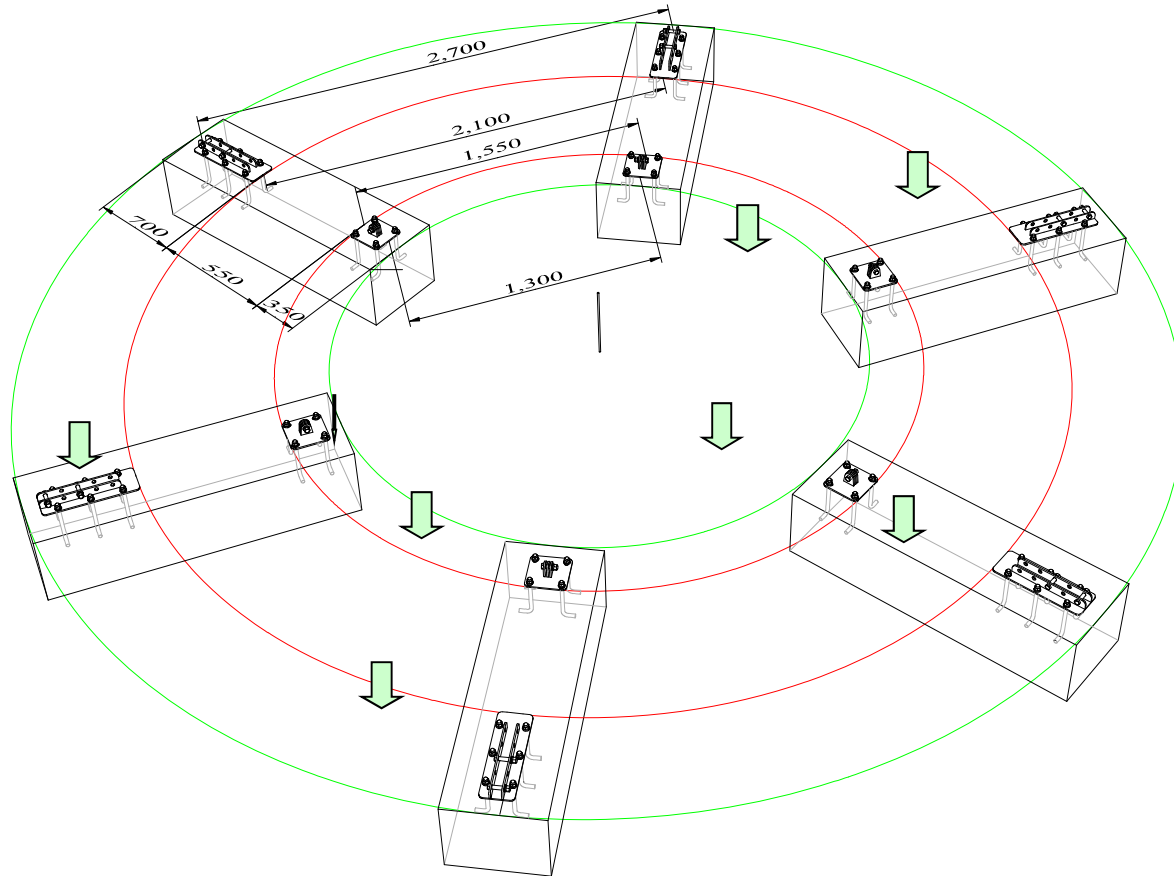

**Figure-7: Attach Anchor plate to footing with flat washer, locking washer and nut.**

**Plate Assembly**

Concrete block-clean threads of "L" anchor bolts.  
 Attach Anchor plate to footing

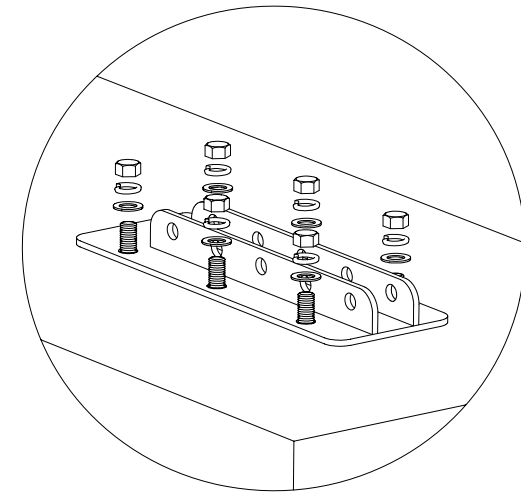

**Metric/Imperial conversion:**

- 350mm = 1' 1-3/4"
- 550mm = 1' 9-5/8"
- 700mm = 2' 3-1/2"
- 1300mm = 4' 3-1/4"
- 1550mm = 5' 1"
- 2100mm = 6' 10-3/4"
- 2700mm = 8' 10-1/4"

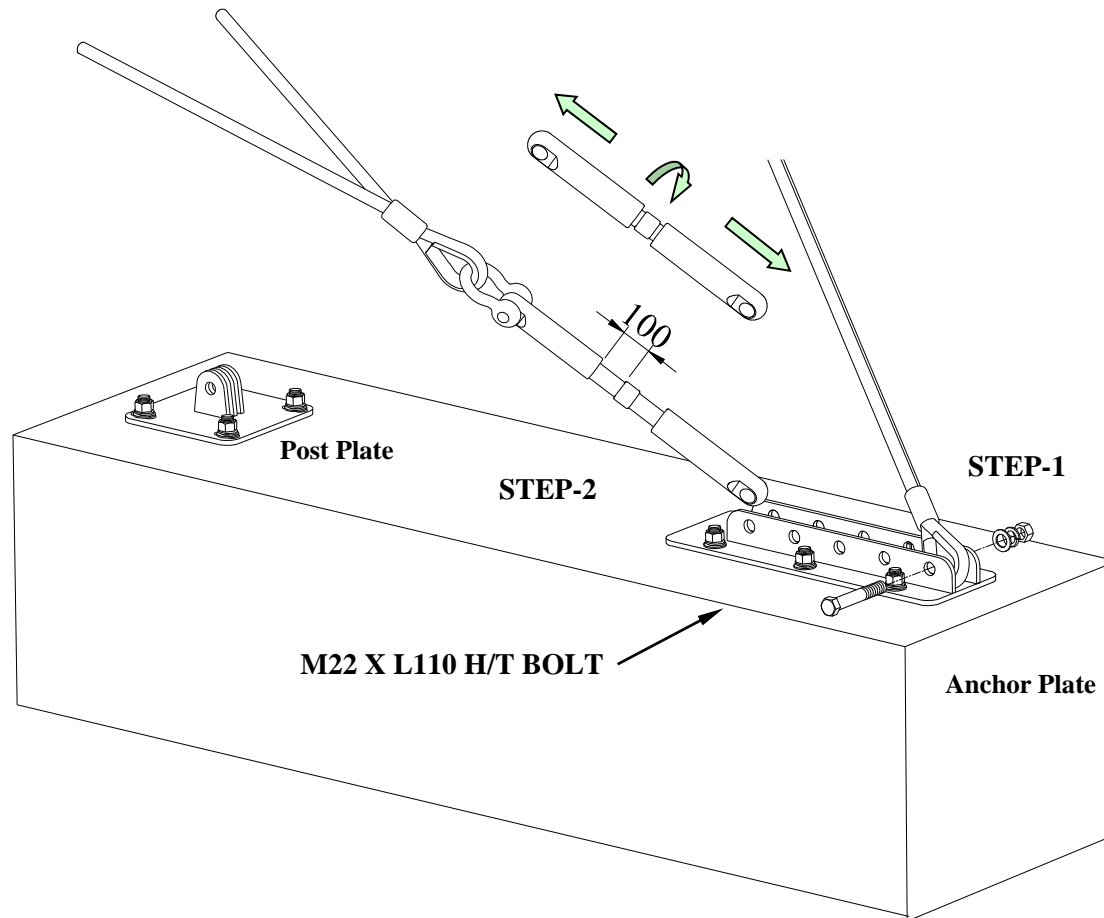

**Figure-8: Attach Turnbuckle and rope**

**Main rope joint**

Step 1: Attach top rope with  
M22 X L110 H/T BOLT as shown in Figure 9  
Step 2: Attach Turnbuckle to anchor plate  
with M22 X L110 H/T BOLT.

Loosen Turnbuckle all the way (about 100mm),  
leaving only 4 or 5 threads attached



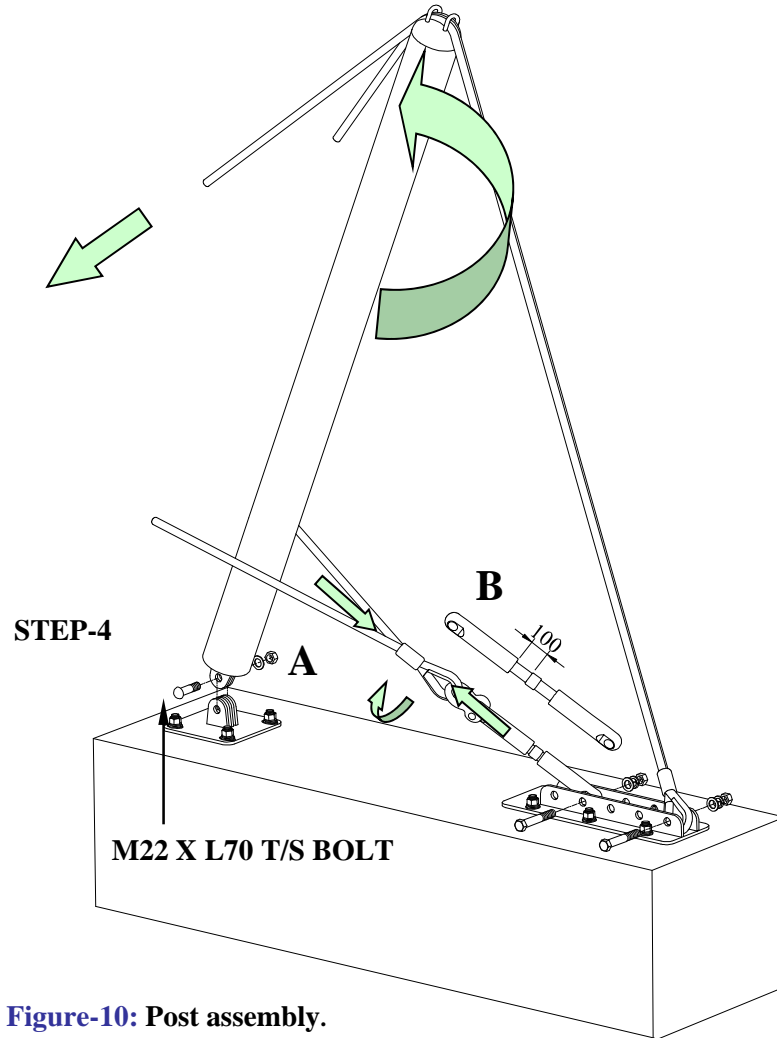

Figure-10: Post assembly.

STEP-3

**Note:** Rubber mallet may be required to insert cap into post.

Figure-9: Post cap assembly.

**Post assembly**

Step 3: Attach Post Cap to Post (Figure 10)

Step 4: Attach Post to Post base with

M22 X L70 T/S BOLT (Figure 11)

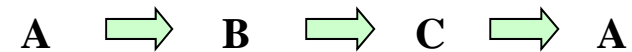

It is strongly recommended that 3-4 workers lift the net into place.

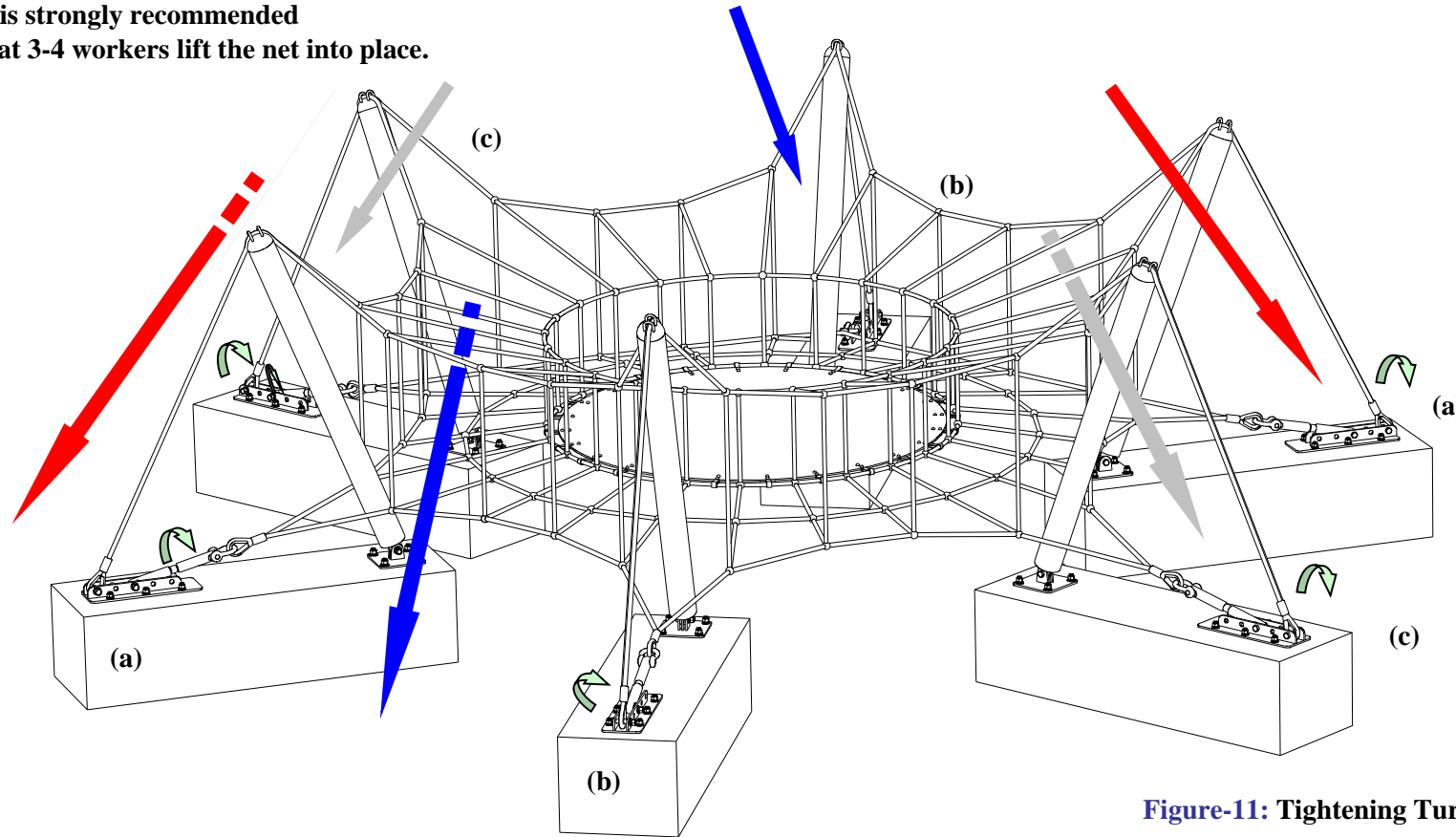





Figure-11: Tightening Turnbuckles

**NOTE:** Make sure post is level before tightening and remains level during process.

- (a) + (a)  Tighten Rope with Turnbuckles at the Same time
- (b) + (b)  Tighten Rope with Turnbuckles at the Same time
- (c) + (c)  Tighten Rope with Turnbuckles at the Same time

### Maintenance information

Please tighten rope with Turnbuckle properly.

If you tighten the net too much, it may damage the net.

It is also recommended that subsequent checks on tension be carried out at monthly intervals and adjusted as required.

This will increase the overall longevity of the product.

Checking: 1 month

Refer to IPEMA and TUV maintenance system.

After properly tensioning the net, it will stretch slightly over the first four weeks of use.

Following this initial period, the net needs to be fully re-tensioned by Turnbuckle after 1 year.

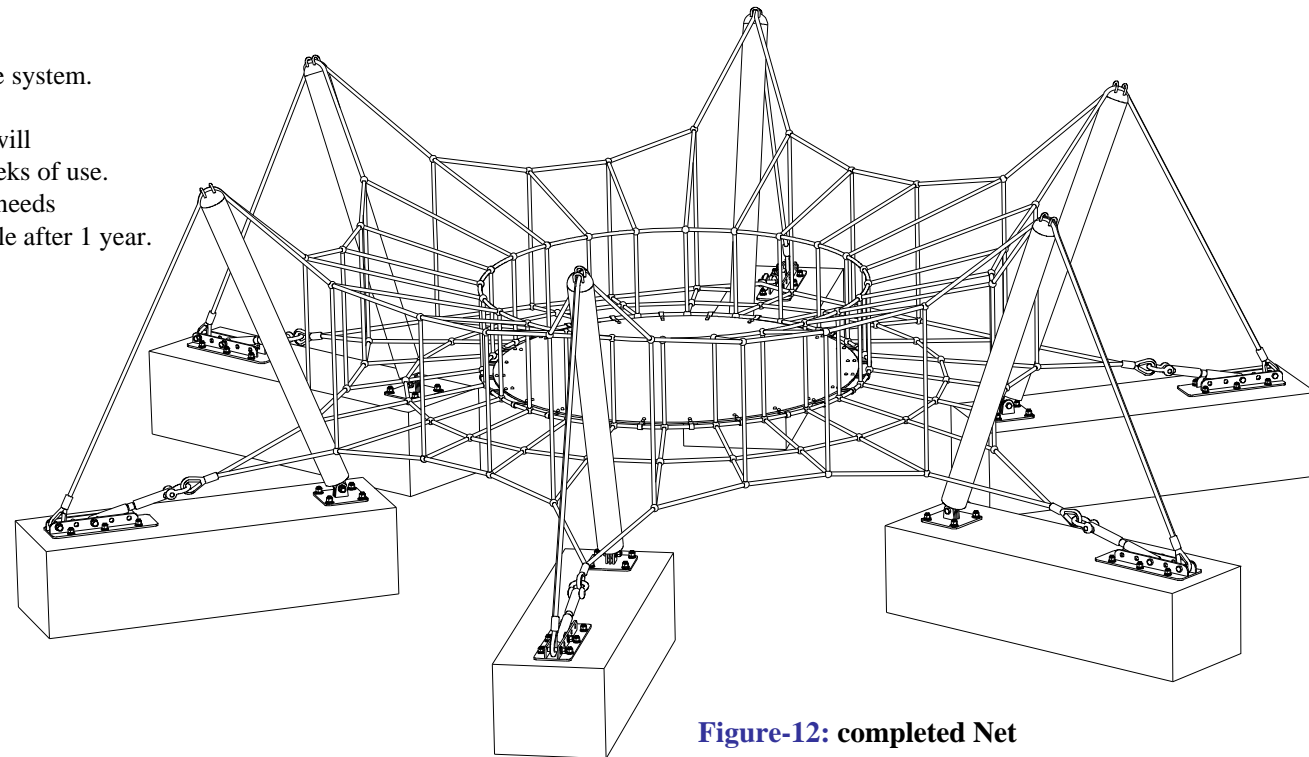

**Figure-12: completed Net**

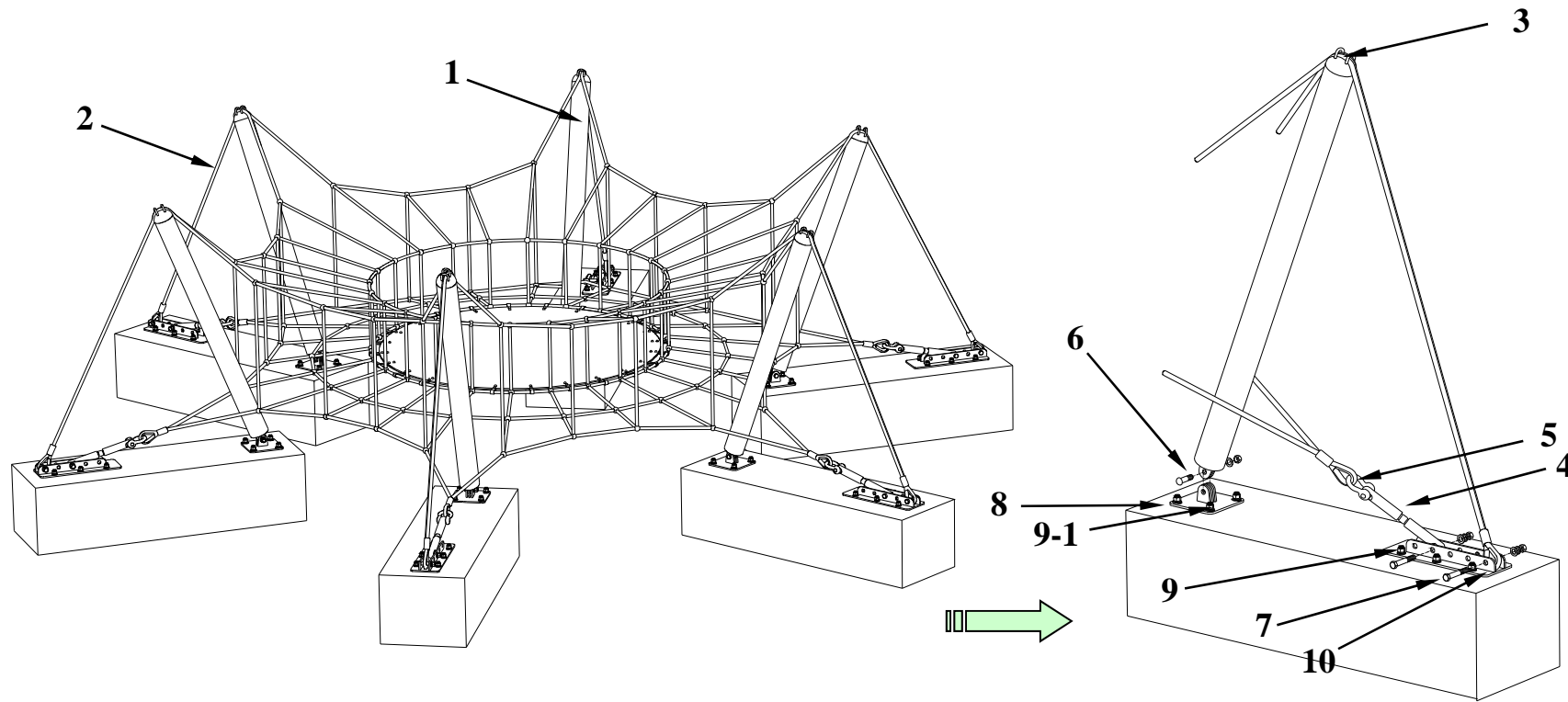

- 1: main post
- 2: multi compound rope
- 3: post cap
- 4: turn buckle
- 5: anchor shackle

- 6: T/S bolt,nut, washer
- 7: H/T bolt,nut, washer
- 8: post plate
- 9: L-anchor bolt,nut,washer
- 10: Anchor plate

**A weekly check of the activity net is recommended to ensure that no acts of vandalism have damaged the rope. Periodic checks on tension will assist in the durability of the product.**

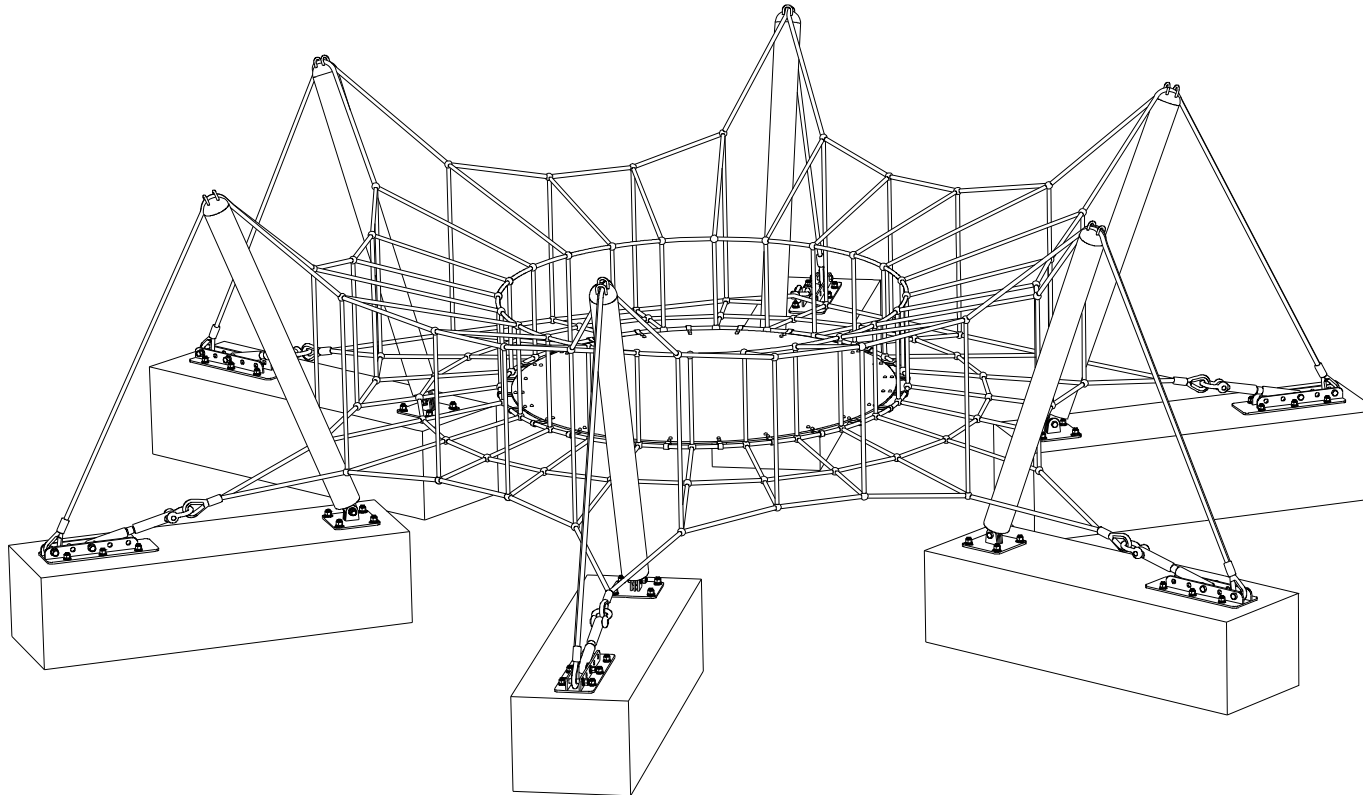

**A. General safety measures**

On the playground there should be a sign(pictogram) giving the following information:

- a) general emergency telephone number;
- b) telephone number to contact maintenance personnel;
- c) name of the playground;
- d) address of playground; and
- e) other relevant local information, if applicable.

The entry, exit and emergency paths to and from a playground, intended for use by the public and emergency services, should be accessible and free of obstacles at all times.

NOTE Attention is drawn to local regulations.

**B. Procedures**

Defects that occur during operation and which put safety at risk should be corrected without delay. If this is not possible, the equipment should be secured against use e.g. by immobilization or removal.

There should be written operational procedures covering the measures to be taken in the event of accidents, fire and the like.

Until unsafe equipment is repaired and released for use, access by the public should be prevented. Information about accidents brought to the attention of the manager should be recorded on a form that includes the following details:

- a) date and time of accident;
- b) age and sex of victim and clothing worn, including footwear;
- c) equipment involved;
- d) number of children on site at the time of the accident;
- e) description of accident;
- f) injury sustained including part(s) of body affected;
- g) action taken;
- h) witness statements;
- i) any subsequent equipment modification;
- j) weather conditions; and
- k) any other relevant information.

**C. Routine maintenance**

To reduce accidents, the owner or operator should ensure that an appropriate routine maintenance schedule is established, implemented and maintained. This should take into account local conditions and the manufacturer's instructions that can affect the necessary inspection frequency. The schedule should list the components to be maintained and should also give procedures for dealing with complaints and breakdowns. The routine maintenance of playground equipment and surfaces should consist of preventative measures to maintain their level of safety, performance and compliance with the relevant part(s) of EN 1176. Such measures should include:

- a) tightening of fastenings;
- b) re-painting and re-treatment of surfaces;
- c) maintenance of any impact attenuating surfaces;
- d) lubrication of bearings;
- e) marking of equipment to signify loose fill finished surface level;
- f) cleaning;
- g) removal of broken glass and other debris or contaminants;
- h) restoring loose fills to the correct level; and
- i) maintenance of free space areas.

**D. Corrective maintenance**

Corrective maintenance should include measures to correct defects, or to re-establish the necessary levels of safety of the playground equipment and surfaces. Such measures should include:

- a) replacement of fastenings;
- b) welding of welding repairs;
- c) replacement of worn or defective parts; and
- d) replacement of defective structural components.

**E. Personal safety**

Repairs during operation that could put the safety of maintenance personnel of the public at risk, should be avoided.

**F. Equipment alterations**

Alterations to parts of a piece of equipment or structure that could affect the essential safety of the equipment should only be carried out after consultation with the manufacturer or a competent person.

## **GSWeb Playground Equipment**

1046-3, Najeon-ri, Saengnim-myeon,  
Gimhae-si Gyeongsangnam-do,  
621-821, Republic Of Korea  
Puh: +82. 55. 326. 9096~7  
Fax: +82. 55. 326. 9022  
S-posti: gswebinfo@chol.com  
Nettisivu: www.gsweb21.com





## Ominaisuudet

Tämä sarja on erikoiskiipeilyrakennelma jossa on joustava keskus jota ympäröi verkko. Se on valmistettu nailon päällystetyllä teräsvaijerilla UV-suojauksella ja pohjan päällyste on tekstiilillä vahvistettua joustavaa kumimateriaalia.

GS-W5001 käyttää **GS Web teknologiaa** joka sisältää alan korkeimman teräspitoisuuden ja vahvimmat liitosmateriaalit, mukaanlukien sivuköysien teräsvaijerisisuksen ja liitoskohdat jotka ovat puristettu paikalleen 75 tonnin painetta käyttäen varmistaen leikkien pitkän käyttöiän ja maksimi turvallisuuden lapsille.

GS Web Nets tuovat liikettä, tasapainoa, liikunnan ja hauskanpidon takaisin leikkikentille.

**Ikä: 2 - 5 vuotiaat**

**Kapasiteetti: 13 lasta**

**Koko: S: 18' 4" / 5,60m**

**K: 3' 11" / 1,20m**

**Käyttöalue:**

**S: 28' 3" / 8,60m**

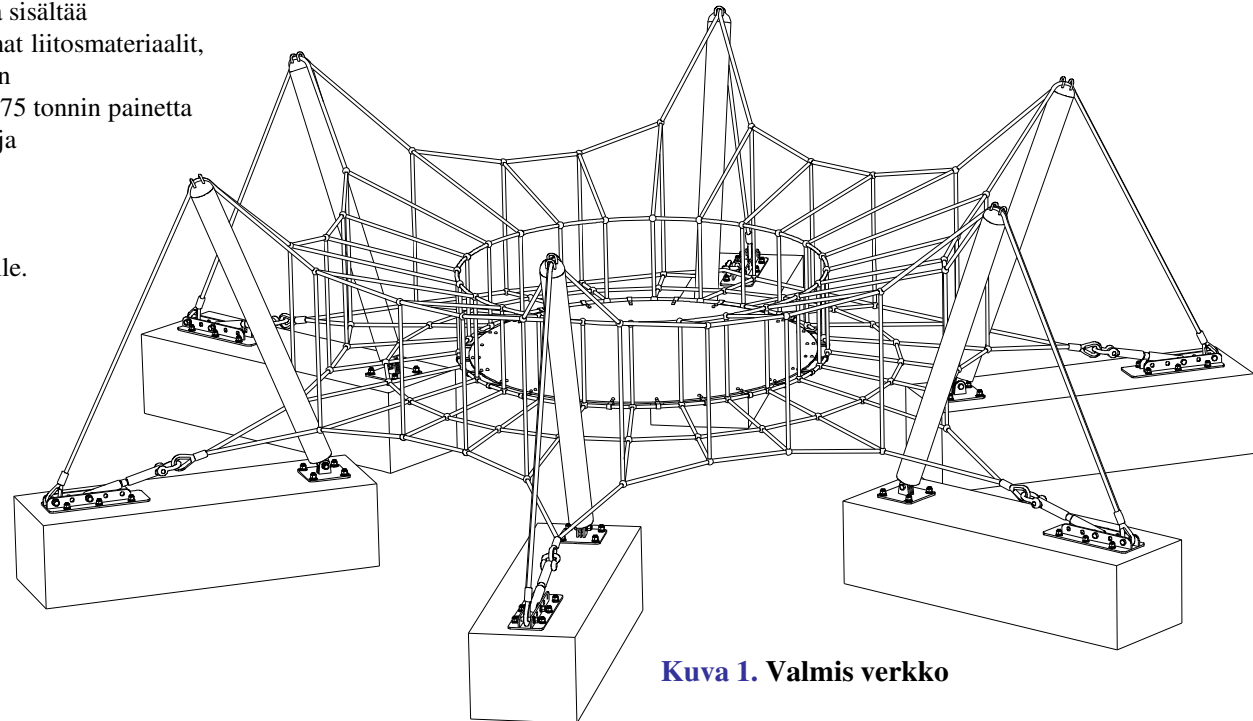

**Kuva 1. Valmis verkko**

### Turva-alue

Tila- ja turvavapaatila-alue vaatimukset on otettu BS-EN 1176-1/ ASTM-F1487/ CSA Z614 standardeista. Liikkumattoman leikkivälineen käyttöalue saa ulottua ainakin 72" (1830mm) leikkivälineen kaikilta puolilta.

### Putouskorkeus : 1200mm (pinnasta)

Pyramidin muotoisessa verkossa putouskorkeus ulkoisesta pinnasta on korkein mahdollinen piste rakennelman reunasta jossa vapaa pudotus suojapintaan on mahdollinen. Tämä korkeus perustuu painopistekorkeuteen maksimikäyttäjältä.

### Metrinen/imperiaalinen vaihdos:

2600mm = 8' 6-1/4"  
4200mm = 13' 9-1/4"  
9260mm = 30' 4-1/2"

Kuva 2: Asennus- ja turva-alue

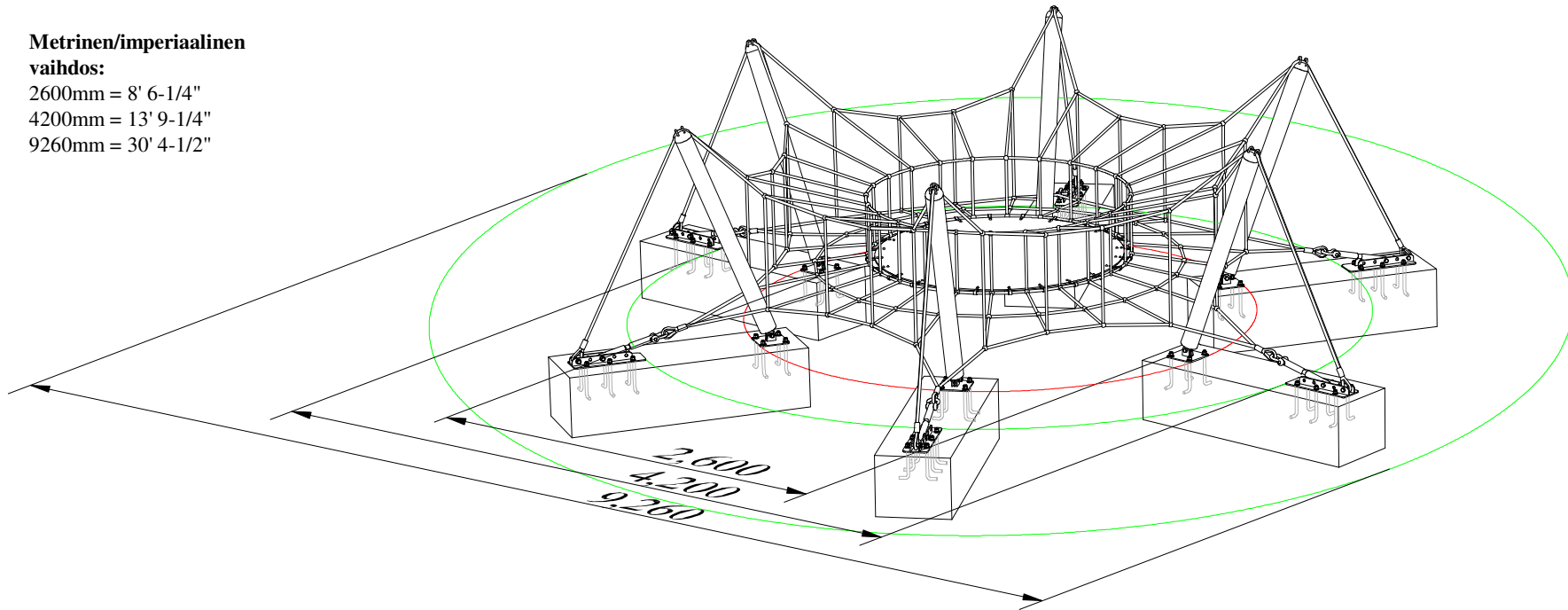

## Perustus

Katso GS-W5001 piirustus saadaksesi tarkat asennuskoot

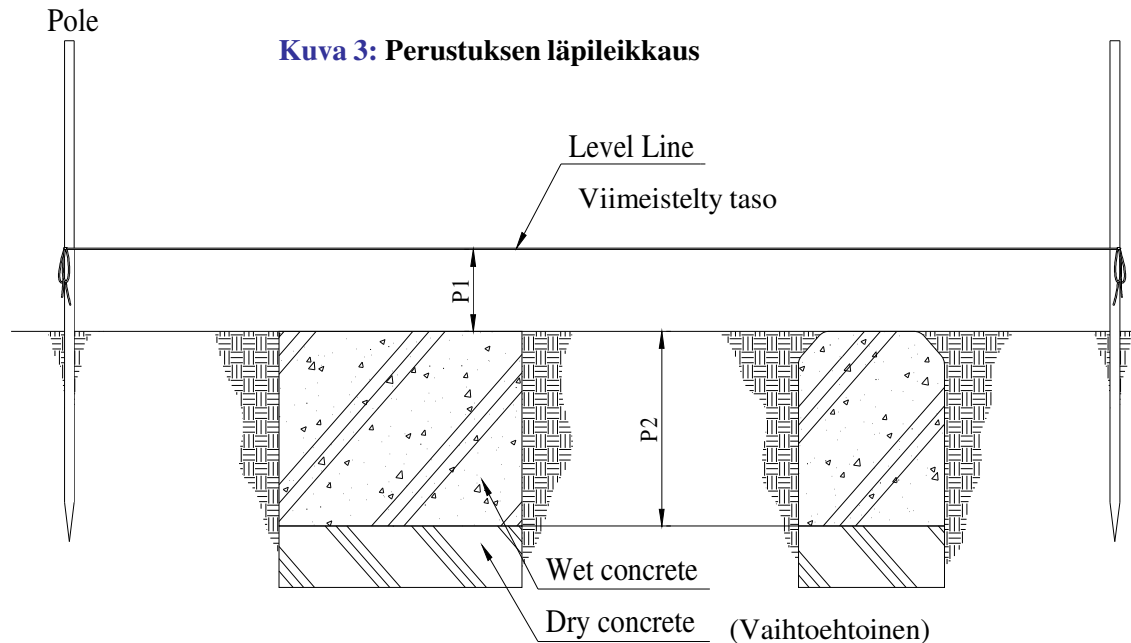

**P1 = Syvyys mitoitettu viimeistellystä tasosta (300mm)**  
**P2 = Betonianturan syvyys (500mm)**

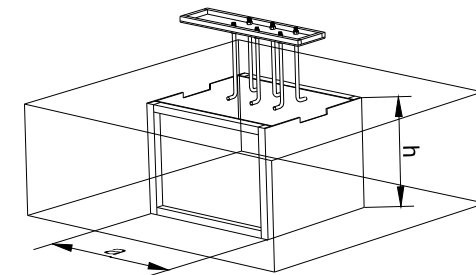

**Kuva 4: Kaiva tarpeeksi jotta saavutetaan riittävä upotussyvyys betonianturoille**

Varmista myös että on riittävästi tilaa jotta teline voidaan sijoittaa asianmukaisesti.

Kiinnitä puutukikehys maahan paaluja käyttäen välttääksesi kehyksen liikkumisen sinä aikana kun betoni valutetaan ja kovettuu.

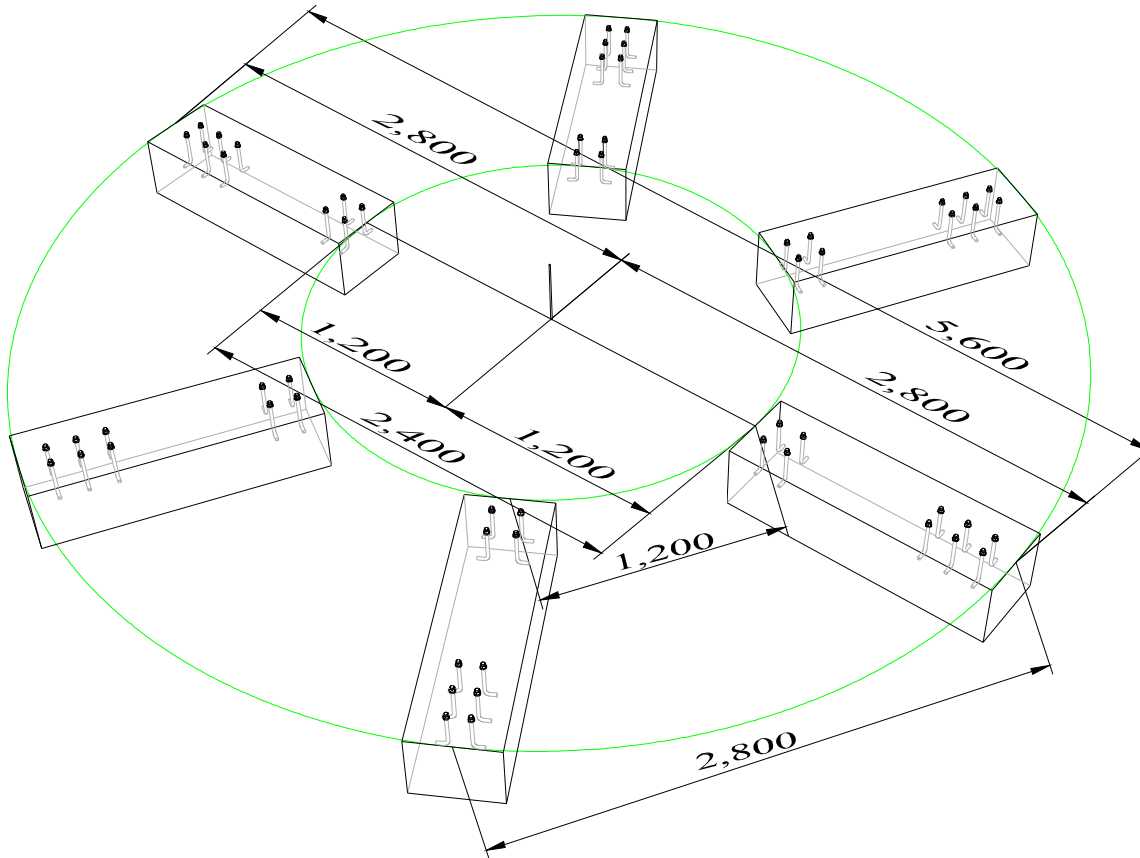

Kuva 5: Betonijalus- ja ankkurilevykaavio

**Metrisen/imperiaalinen vaihdos:**

1200mm = 3' 11-1/4"  
2400mm = 7' 10-1/2"  
2800mm = 9' 2-1/4"  
5600mm = 18' 4-1/2"

**Huom!** Etäisyys kappaleen etupuolelta seuraavaan kappaleen etupuoleen on 7' 10" (2400mm).

**Ankkurilevyn aseointi jalustaan**

[CF] 'L' ankkurin aukko

Ankkurilevyn etureuna täytyy asentaa 4" / 100mm betonijalustuksen reunasta.

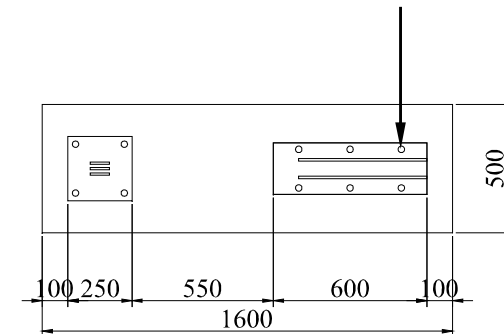

**Metrisen/imperiaalinen vaihdos:**

100mm = 4"      550mm = 1' 9-5/8"  
250mm = 9-7/8"      600mm = 1' 11-1/2"  
500mm = 1' 7-5/8"      1600mm = 5' 3"

Asenna puiset tukikehykset\*  
6 kehystä (1600mm Pituus x 500mm Leveys x 500mm Korkeus)

\*Käytä 1/2" (min.) vaneria; ei sisälly pakkaukseen

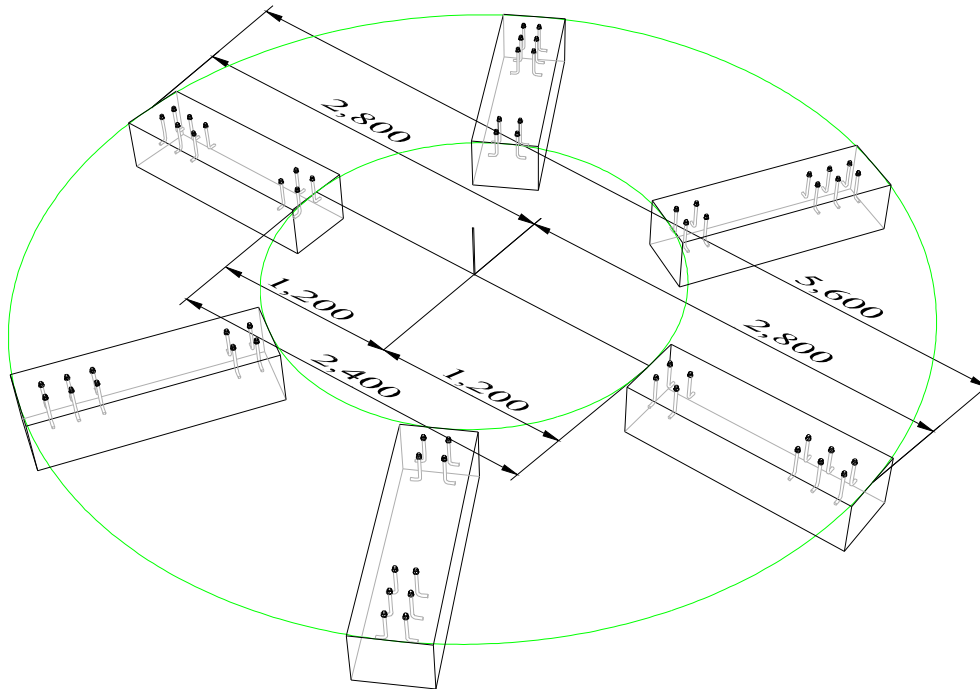

Kuva 6: Betonijalusta

### Betoni

Valuta betonia\* puiseen tukikehykseen yläreunaan asti.  
Anna betonin kovettua 3-5 vuorokautta ennen suraavaan vaiheeseen siirtymistä.

\*Betoni on oltava märkää betonia jossa on minimissään 25 MPA / 3500 PSI.

### Poista puiset tukikehykset kuivista betonikappaleista

Kun betoni on kovettunut tarpeeksi, poista kehys ja täytä alue maaineksella jaluksen ympäriltä maapohjan tasolle.

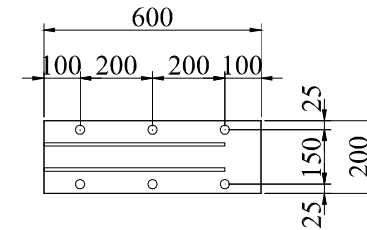
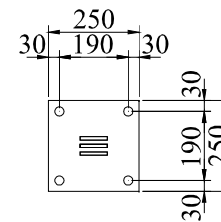

**HUOMAUTUS:** Käytä ankkurilevyä (kiinnityslevy) apuna tarkeille mitoituksille.

#### Metrisen/imperiaalinen vaihdos:

1200mm = 3' 11-1/4"  
2400mm = 7' 10-1/2"  
2800mm = 9' 2-1/4"  
5600mm = 18' 4-1/2"

#### Metrisen/imperiaalinen vaihdos:

25mm / 30mm = 1"    200mm = 7-7/8"  
100mm = 4"        250mm = 9-7/8"  
150mm = 6"        600mm = 1' 11-1/2"  
190mm = 7-1/2"

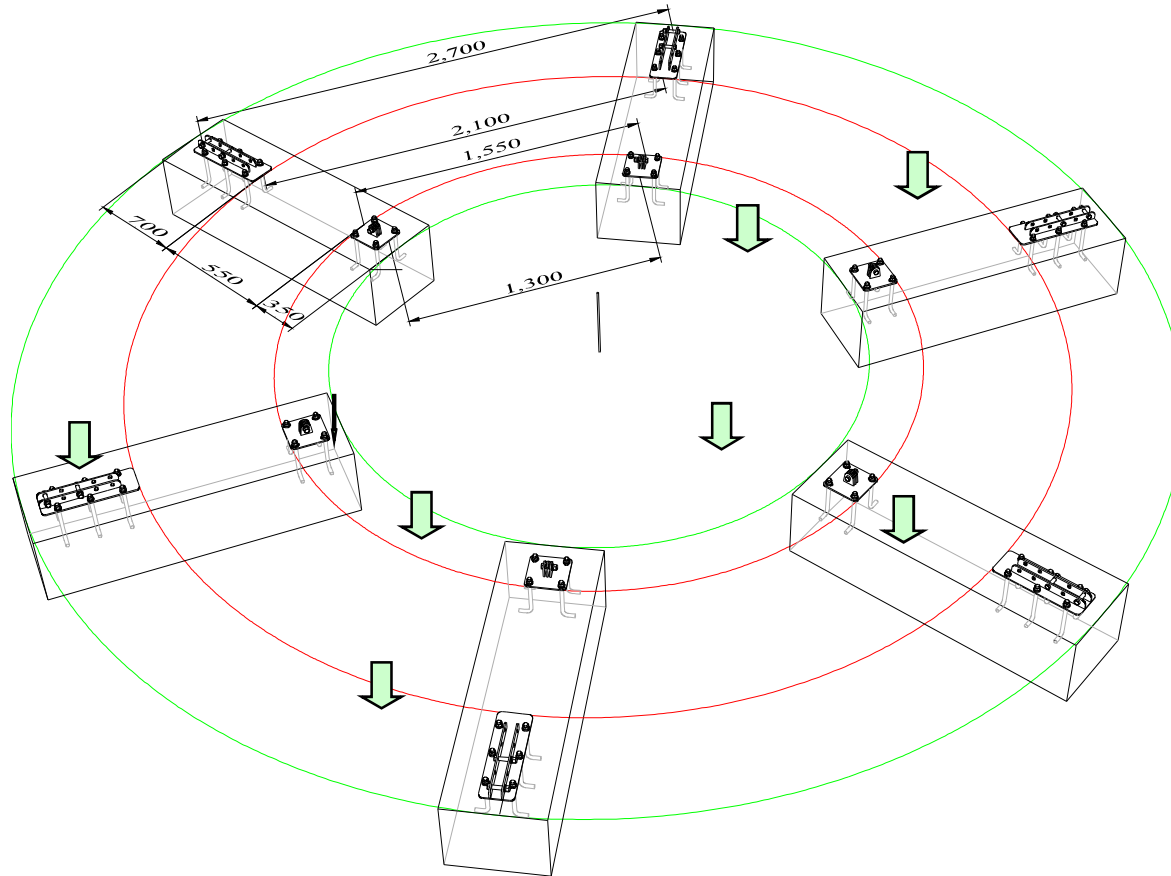

**Kuva 7:** Kiinnitä ankkurilevy jalustaan käyttäen tasaista pultin aluslevyä, varmistusaluslaattaa ja mutteria.

### Levy asennus

Betoniset kappalevapaat "L" ankkuripulttien kierteytykset.  
Kiinnitä ankkurilevy jalustaan.

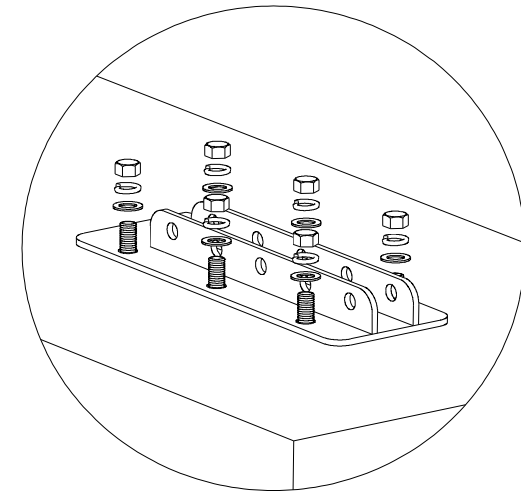

### Metrinen/imperiaalinen vaihdos:

350mm = 1' 1-3/4"  
550mm = 1' 9-5/8"  
700mm = 2' 3-1/2"  
1300mm = 4' 3-1/4"  
1550mm = 5' 1"  
2100mm = 6' 10-3/4"  
2700mm = 8' 10-1/4"

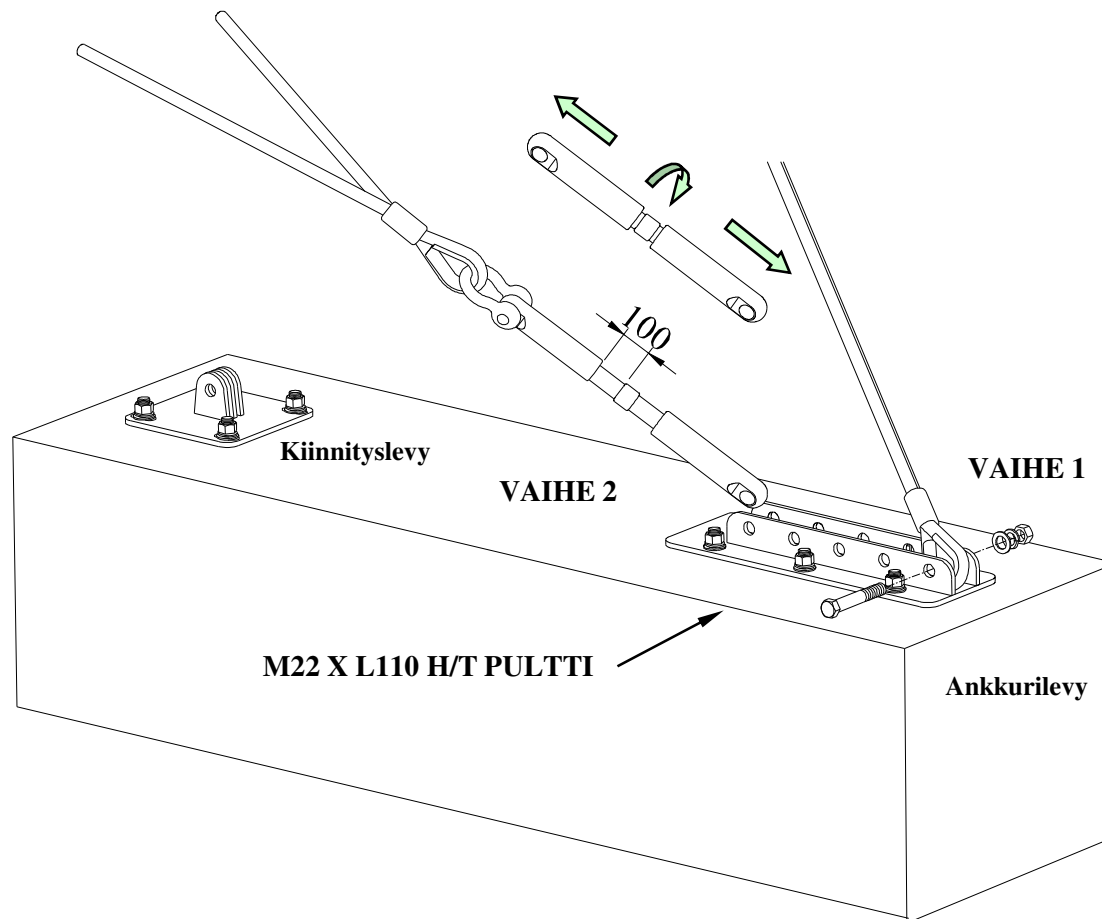

**Kuva 8: Kiinnitä kiristyslukko ja köysi**

#### Pääköyden liitos

Vaihe 1: Kiinnitä yläköysi käyttäen M22 X L110 H/T PULTTIA kuten kuvassa 9.  
Vaihe 2: Kiinnitä kiristyslukko ankkurilevyyn käyttäen M22 X L110 H/T PULTTIA.

Löysää kiristyslukko täysin (noin 100mm), jättäen ainoastaan 4 tai 5 kierrettä liitettynä

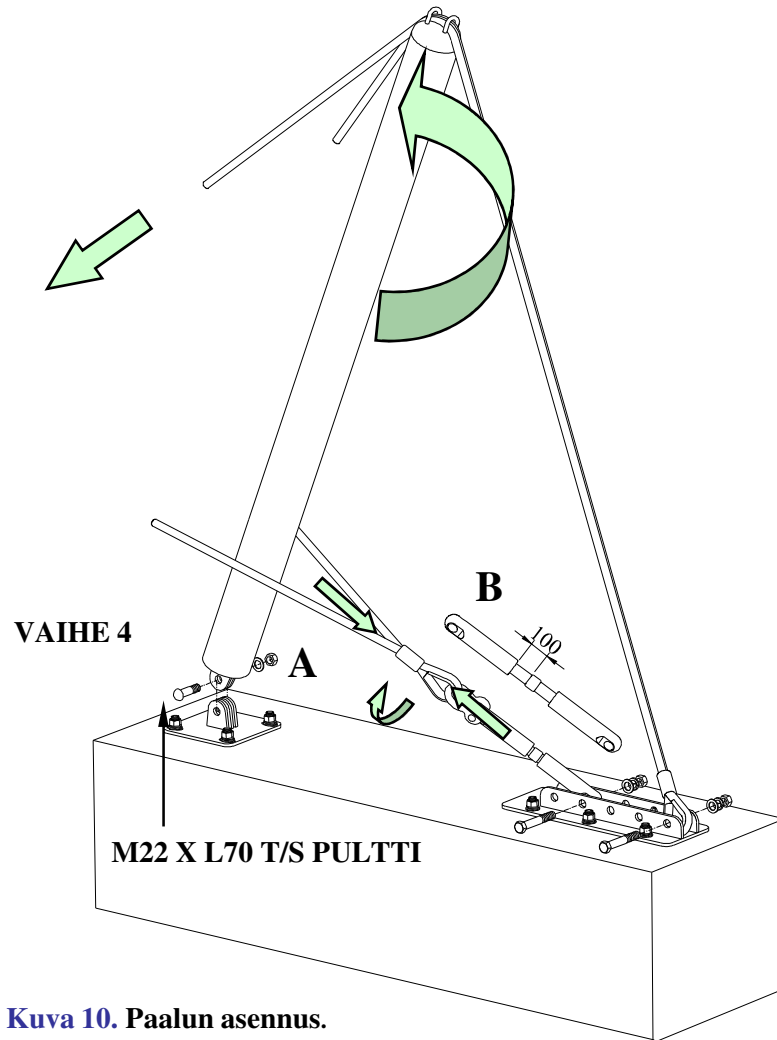

Kuva 10. Paalun asennus.

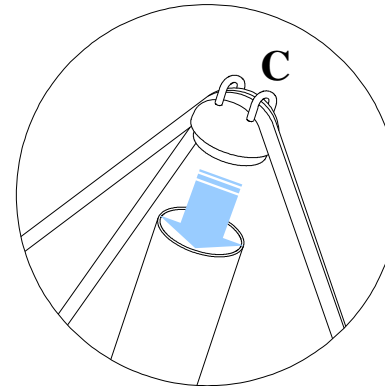

VAIHE 3

**Huom:** Kumivasaraa voi tarvita paalun kannen paikalleen asettamisessa paalun kärkeen.

**Kuva 9:** Paalun kannen asennus.

**Paalun asennus**

Vaihe 3: Kiinnitä paalun kansi paalun kärkeen (Kuva10).

Vaihe 4: Kiinnitä paalu aluslevyyn käyttäen

M22 X L70 T/S PULTTIA (Kuva 11).

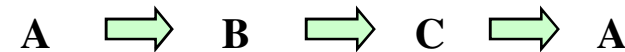



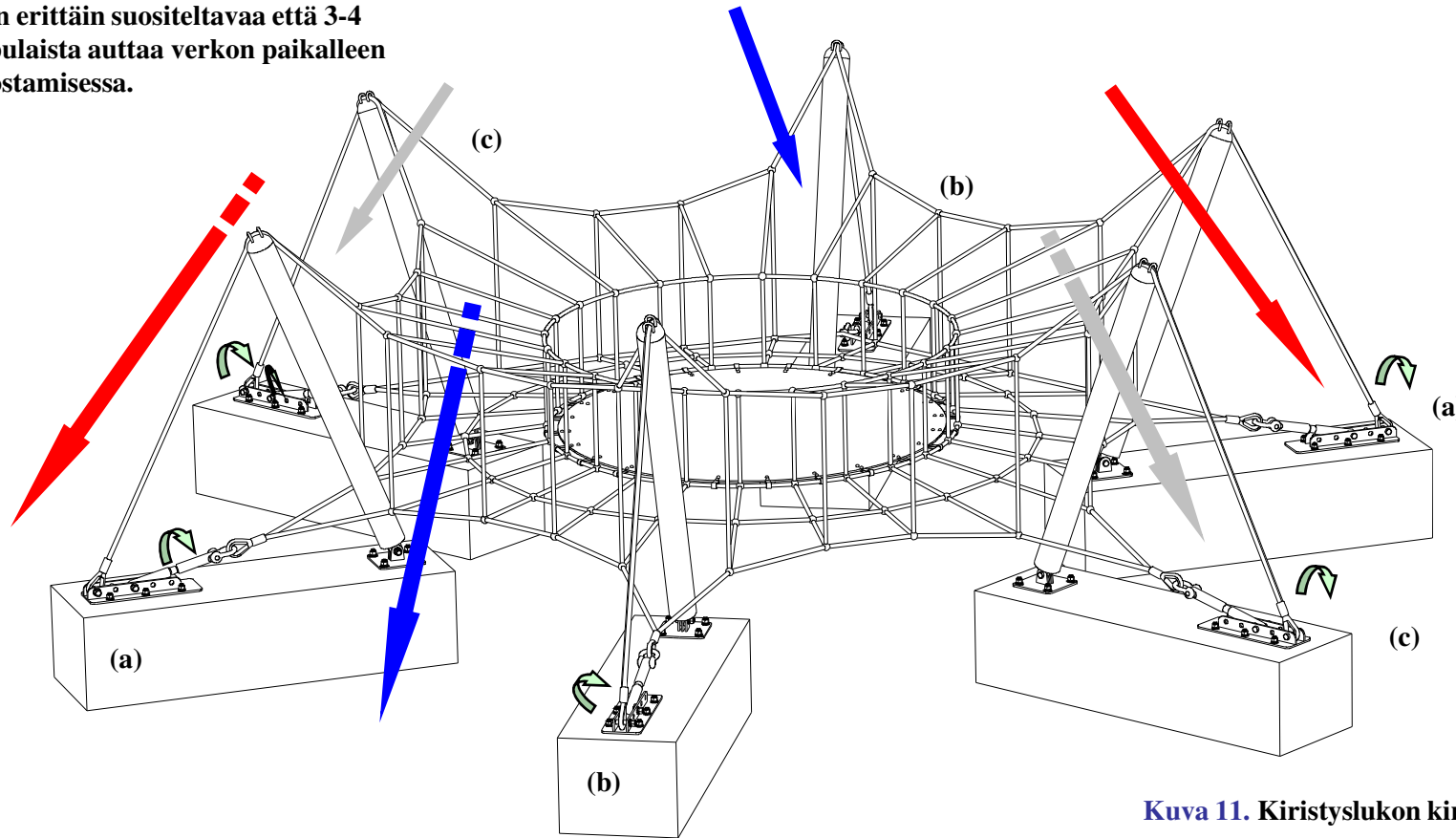

On erittäin suositeltavaa että 3-4 apulaista auttaa verkon paikalleen nostamisessa.



Kuva 11. Kiristyslukon kiristäminen

**HUOMAUTUS:** Varmista että paalu ei kallistu ja pysyy kallistumatta prosessin ajan.

- (a) + (a)  Kiristä köyttä ja kiristyslukkoa samanaikaisesti
- (b) + (b)  Kiristä köyttä ja kiristyslukkoja samanaikaisesti
- (c) + (c)  Kiristä köyttä ja kiristyslukkoja samanaikaisesti

## Ylläpitotiedot

Kiristä köysi huolellisesti kiristyslukolla.  
Jos kiristät verkkoa liikaa, se voi vahingoittaa verkkoa.  
On myös suositeltavaa, että tarkistat verkon jännitteen jatkossa  
kuukausittain ja säädät tarvittaessa.  
Tämä pidentää tuotteen kokonaiskestoikää.

Tarkistus: 1 kuukausi  
Katso IPEMA ja TUV ylläpitojärjestelmät.

Verkon huolellisen kiristämisen jälkeen tulee se venymään  
jonkin verran ensimmäisen 4 käyttöviikon aikana.  
Tämän ensimmäisen käyttökauden jälkeen  
tulee verkko täydellisesti uudelleen kiristää  
1 vuoden jälkeen.

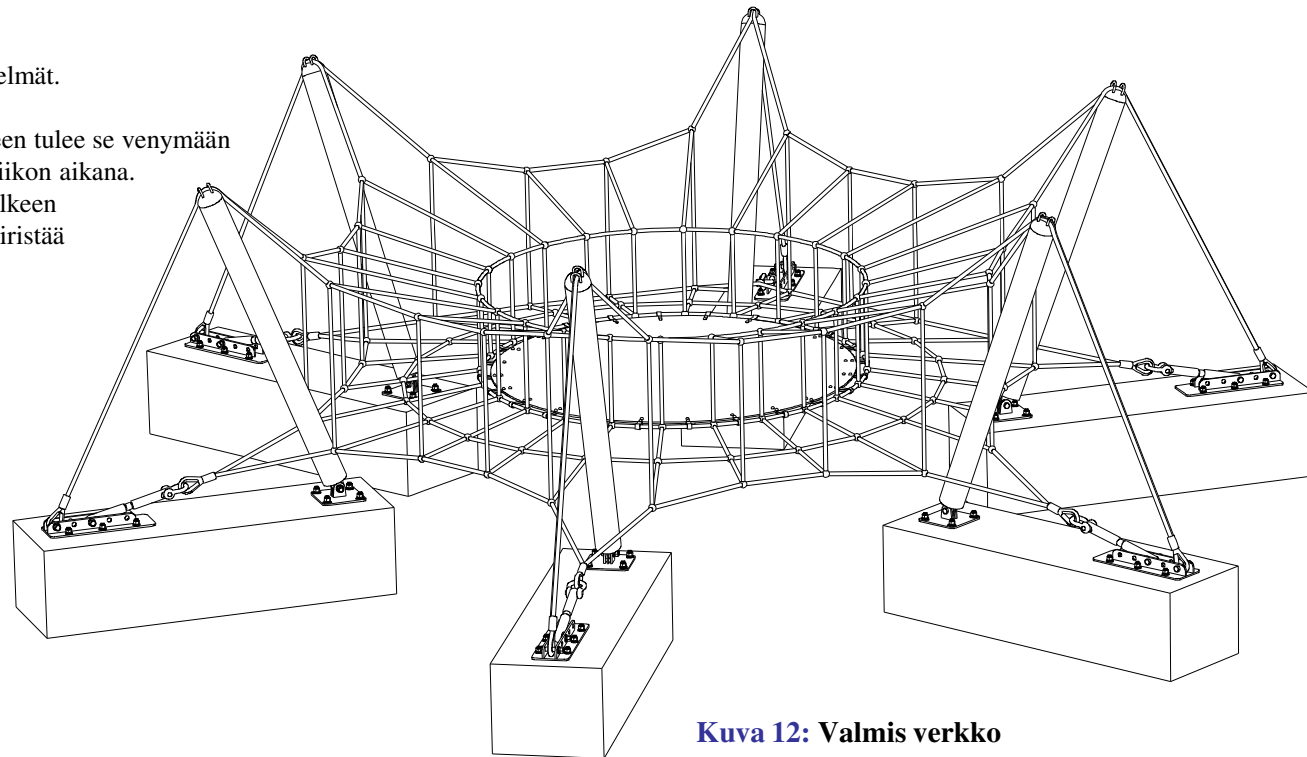

**Kuva 12: Valmis verkko**

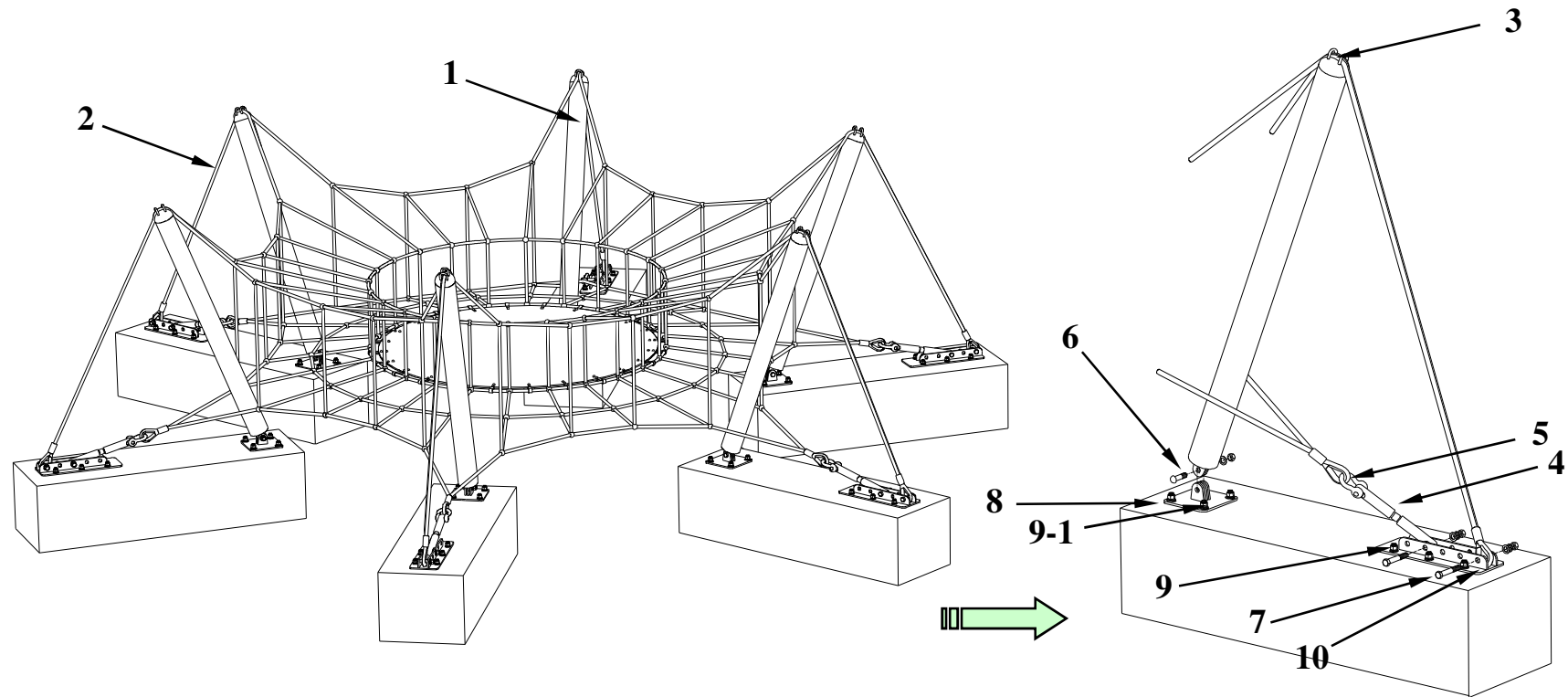

- 1. Pääpaalu
- 2. Moniyhdistelmäköysi
- 3. Paalun kansi
- 4. Kiristyslukko
- 5. Ankkurin ketjulukko

- 6. T/S pultti, mutteri, aluslaatta
- 7. H/T pultti, mutteri, aluslaatta
- 8. Kiinnityslevy
- 9. L-ankkuripultti, mutteri, aluslaatta
- 10. Ankkurilevy

**Viikoittainen verkon tarkistus on suositeltavaa varmistamaan, että köyteen ei ole kohdistunut vahingollista ilkiävaltaa. Ajoittaiset tarkistukset jännitykseen parantavat tuotteen kestävyttä.**

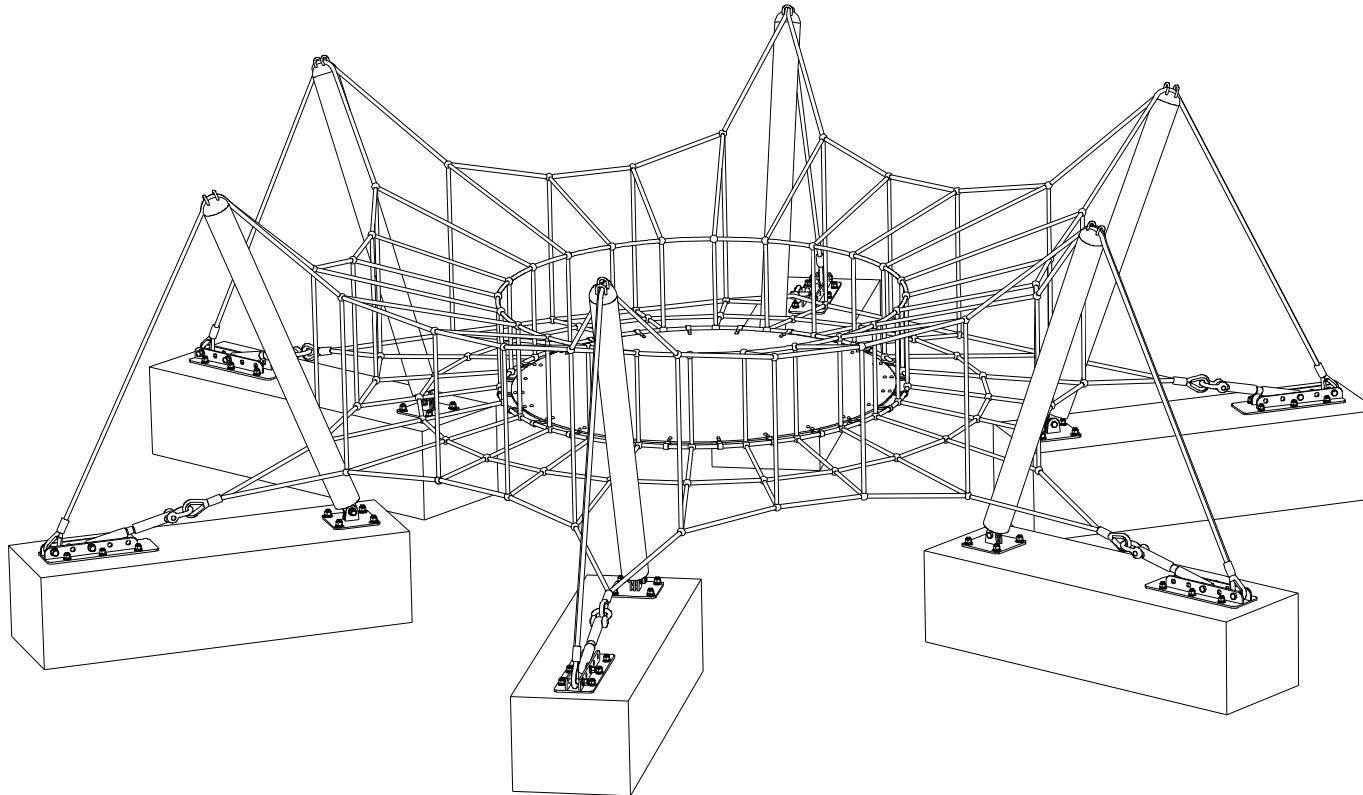

### A. Yleiset turvatoimenpiteet

Leikkikentällä on oltava kyltti (kuvallinen) jossa on seuraavat tiedot:

- a) Yleinen hätänumero;
- b) Kunnossapitohenkilöstön puhelinnumero;
- c) Leikkikentän nimi;
- d) Leikkikentän osoite; ja
- e) Muut asianmukaiset paikalliset tiedot, tarvittaessa.

Sisääntulo, ulosmeno ja pelastustiet leikkikentälle ja pois ovat tarkoitettu yleiseen ja pelastuspalvelun käyttöön. Nämä tiedot on pidettävä auki ja esteettömänä kaikkina aikoina.

HUOM! Kiinnitä huomio paikallisiin sääntöihin.

### B. Menettelyt

Viat jotka ilmenevät käytön aikana ja aiheuttavat turvariskin on korjattava välittömästi. Mikäli tämä ei ole mahdollista, välineet on poistettava käytöstä, tekemällä ne käyttökelvottomaksi tai poistamalla ne.

On oltava kirjalliset menettelytavat onnettomuuksien, tulipalon ja muiden verrattavissa olevien tilanteiden varalta.

Ennen kuin epäturvallinen laitteisto on korjattu ja valmis käytettäväksi, on yleisön käyttö estettävä. Onnettomuuksia koskevat tiedot on ilmoitettava ylläpitäjälle ja kirjoitettava lomakkeeseen joka sisältää seuraavat tiedot:

- a) onnettomuuden tapahtumapäivä ja aika;
- b) uhrin ikä ja sukupuoli sekä käytetty vaatetus, mukaanlukien kengät;
- c) kyseiset välineet;
- d) tapahtuman ajan paikalla olleiden lasten lukumäärä;
- e) onnettomuuden kuvaus;
- f) aiheutunut vamma, sekä mihin ruumiinosaan(osiin) vamma kohdistui;
- g) suoritettut toimenpiteet;
- h) todistajien lausunnot;
- i) mikä tahansa laitteiston myöhemmin suoritettu muokkaus;
- j) sääolosuhteet; ja
- k) mikä tahansa tapahtumaan liittyvä tärkeä tieto.

### C. Rutiiniylläpito

Välttääksesi onnettomuuksia, on omistajan tai ylläpitäjän varmistettava että tarkoituksen mukaiset ylläpitoaikataulut perustetaan, toteutetaan ja nuodatetaan. Tässä tulee ottaa huomioon paikalliset olosuhteet sekä valmistajan antamat ohjeet jotka voivat vaikuttaa tarvittavaan tarkastus tiheyteen. Suunnitelmassa tulee listata ne osat jotka huolletaan sekä menettelytavat jotka on tehty valituksien ja hajonneiden osien yhteydessä. Leikkikenttä laitteiden ja sen pintojen rutiiniylläpitoon kuuluu ehkäisevät menetelmät joilla ylläpidetään turvatasoa, toimintaa ja on soveltavin osin EN 1176 standardin mukaisesti. Menetelmien tulisi sisältää mm.:

- a) liitosten kiristys;
- b) pintojen uudelleen maalaus ja uudelleen käsittely;
- c) iskuherkkien pintojen ylläpito;
- d) laakereiden voitelu;
- e) välineiden merkintä ilmaisemaan täyteaineen lopullista pintatasoa;
- f) puhdistus;
- g) lasinsirpaleiden sekä muiden roskien tai epäpuhtauksien poisto;
- h) täyteaineen palauttaminen oikealle tasolle; ja
- i) vapaiden tila-alueiden kunnossapito.

### D. Korjaava ylläpito

Korjaavan ylläpidon tulee sisältää toimenpiteet joilla korjataan viat, tai uudelleen saavuttamaan leikkikentän välineiden ja pintojen vaadittu turvataso. Menetelmien tulisi sisältää mm.

- a) liitosten uusiminen;
- b) hitsauskorjausten hitsaaminen;
- c) kuluneiden tai viottuneiden osien uusiminen; ja
- d) viottuneiden rakenteellisten komponenttien uusiminen.

### E. Henkilökohtainen turvallisuus

Laitteen käyttöönoton aikana suoritettavat korjaukset jotka voivat aiheuttaa riskin kunnossapitohenkilöstölle tai yleisölle on vältettävä.

### F. Muutokset laitteisiin

Laitteisiin tai rakenteisiin tehty muutokset jotka voivat olennaisesti vaikuttaa välineiden turvallisuuteen ei saa suorittaa ilman että siitä etukäteen konsultoidaan valmistajan tai pätevän henkilön kanssa.

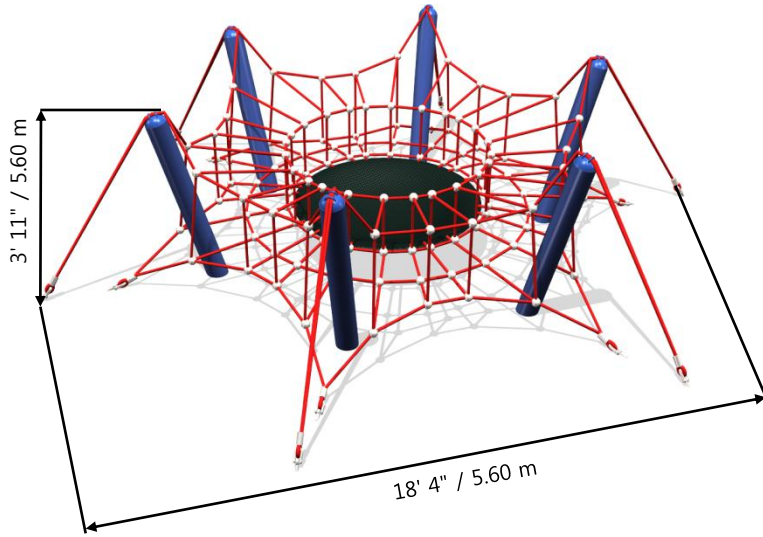

Product Family	Net Jumper
Product Number	GS-W5001
Ages	2 to 5 years
Capacity	4
Size	D: 18' 4" / 5.60 m H: 3' 11" / 1.20 m
Use Zone	D: 28' 3" / 8.60 m
Fall Height	3'11" / 1.20 m
Shipping Weight	1122 lbs / 509 kg
Shipping Volume	80 ft <sup>3</sup> / 2.3 m <sup>3</sup>
Foundations	6
Concrete* Volume	3.14 yd <sup>3</sup> / 2.40 m <sup>3</sup>

\* Note: Concrete must be minimum 3500 PSI / 25MPa.

## Product Features:



**SUPPORT POSTS** This will be 5 1/2" (139.8mm) OD galvanized steel tubing, finished with polyester powder coating.



**CLIMBING NETS** This will be 20mm diameter and 22mm diameter, polyamide (nylon) rope cable with UV protection and fire retardant solution. Each rope consists of 6 strands each containing 24 stainless steel reinforcing strands within a polyamide sleeve, wrapped around a solid polyamide core; each end of the cable having a junction loop attached onto the cable with a finished aluminum sleeve and lined with a stainless steel wear bar. Edge ropes will contain a solid core of wound stainless steel cables in place of the polyamide core.

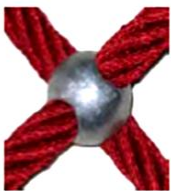

**BALL KNOTS** This will be a one-piece compressed aluminum ball, compressed in place with 150,000 pounds force (667 kN) to prevent the connection from moving and causing premature cable wear.



**JUMPING SURFACE** This will be 1/2" (13mm) thick textile-reinforced rubber mat with drainage holes secured to the surrounding cable with clasps



**BASIC FASTENERS** All fasteners for component attachments are stainless steel.

**TURNBUCKLES** These will be steel alloy that will withstand a maximum load of up to 87,675 pounds force (390 kN) along the main axis.



**MOUNTING PLATES**

These will be made of galvanized steel. Corner anchors will contain multiple connection points to allow for adjustability of the turnbuckles as well as connection of a safety rope. Centre mast anchors will consist of a stub post that will stabilize the mast and an anchor ring that will secure the assembly to the concrete. This two piece assembly allows for fine positioning of the post stub to be accomplished during installation, making the process simpler and easier. Mounting plates will be secured to concrete blocks with 7/8" (22mm) x 20" (500mm) "L" Anchor bolts.



**INSTALLATION** This should be installed only by a NPSI, CPSI or equivalent certified installer.

**COMPLIANT WITH** CAN/CSA-Z614-07  
EN-1176

ASTM F-1487-07ae1

**CERTIFICATION:** To EN-1176: TUV Rhineland Certificate No. AK 50084565